

# KITO Royal ER2 Steglös



## Produktfördelar:

- Frekvensomriktare för inställning av två valfria lyfthastigheter
- Mjukstart och stopp för enkel positionering av lasten
- KITO's nickelpläterad kätting
- Fläktskyld motor med inbyggt termiskt motorskydd
- Elektromagnetisk broms
- Tid- och cykelräknare för enkel kontroll av serviceintervall
- Friktionskoppling som förhindrar mekanisk överbelastning
- Gränslägesbrytare på lyft- och sänkrörelse

**KITO Royal ER2 elektrisk kättingtelfer är en vidareutvecklad telfer med unika egenskaper för säker och exakt lasthantering. KITO Royal ER2 steglös är avsedd för miljöer där hastighetsförändringar bör ske mjukt.**

Telfern finns i krokmonterat utförande, med blockvagn eller elektrisk åkvagn, i lyftkapaciteter från 125 kg till 5 ton. KITO Royal ER2 steglös gör det möjligt att ändra hastighet från snabbt till långsamt i en mjuk övergång i propotion med trycket på knappen. Detta ger maximal kontroll på godset och ökar säkerheten för operatören. Desto hårdare operatören trycker på knappen desto snabbare kommer kommer godset lyftas alternativt sänkas.

KITO Royal är ER2 avsedd för effektiv användning med högsta prestanda i hårda driftsmiljöer. Produktionen är kvalitetscertifierad enligt ISO 9001. För att öka kättingtelferns arbetsområde rekommenderas montering i PMH Svängkran eller Lättprofiltravers.

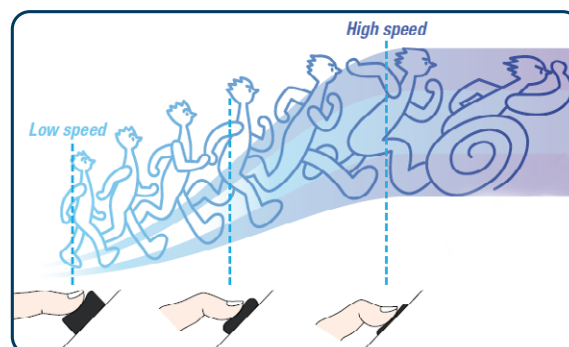

Förklaring av hur steglös hastighetsreglering fungerar

## Manöverdon

KITO Royal är utrustad med nytt manöverdon som är utformat för att ge ett ergonomiskt korrekt grepp. Knapparna har kort slaglängd och låg tryckkraft. Manöverspänning 24 volt och kapslingsklass IP65.



## Kättingkota

Kättingkotan är försedd med utökat antal kättingfickor. Detta ger mindre vibrationer samt längre livslängd på kätting och kota.

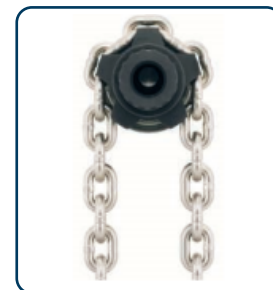

## Fläktskyld motor

KITO Royal ER2 är utrustad med fläktskyld motor för bättre kylning och därmed högre ED-faktor (klarar längre driftscyklar).



## Nickelpläterad kätting

Kalibrerad lyftkätting i högsta kvalitet producerad i egna fabriker i Japan. Den nickelpläterade kättingens unika ytbehandling ger en utökad motståndskraft mot korrosion och slitage.





Radiostyrning Tiger Steglös

### KITO Royal kan extrautrustas med:

- Elektriskt överlastskydd
- Mekanisk lasttrycksbroms
- PMH Radiostyrning

KITO Royal elektrisk kättingtelfer finns även med manuell och haspeldriven blockvagn eller elåkvagn.

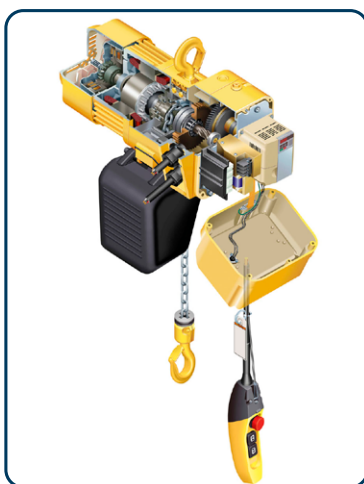

KITO Royal ER2 krokmonterad ritning

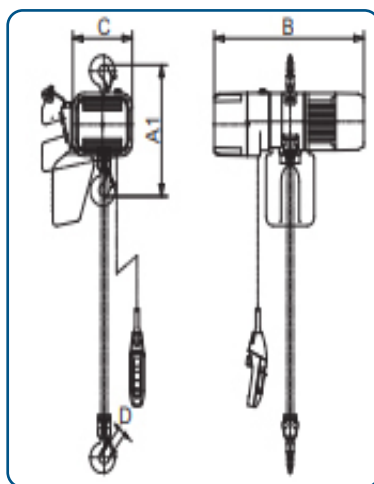

Måttskiss KITO Royal ER2 krokmonterad

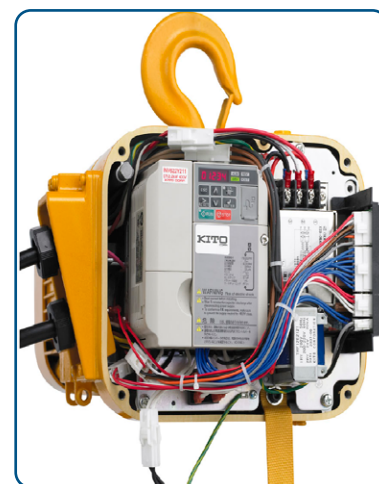

Frekvensstyrning

Typ	Kapacitet kg	Antal kättingparter	Lyfthastighet m/min		Driftklass (ISO)	Egenvikt kg	Bygghöjd A mm	Längd B mm	Bredd C mm
			Hög	Låg					
ER2 001IH	125	1	16,6	2,8*	M6	27	350	535	216
ER2 003IS	250	1	10,8	1,8*	M6	27	350	535	216
ER2 003IH	250	1	15,7	2,6*	M6	36	370	568	219
ER2 005IL	500	1	4,5	0,8*	M6	32	370	571	219
ER2 005IS	500	1	8,5	1,4*	M6	36	370	568	219
ER2 010IL	1000	1	4,2	0,7*	M5	45	430	614	247
ER2 010IS	1000	1	8,2	1,4*	M5	52	430	623	247
ER2 016IS	1600	1	5,3	0,9*	M5	72	510	710	298
ER2 020IL	2000	1	4,3	0,7*	M4	73	575	710	298
ER2 020IS	2000	1	8,2	1,4*	M4	89	590	767	298
ER2 025IS	2500	1	6,6	1,1*	M4	100	625	800	316
ER2 032IS	3200	2	5,2	0,9*	M4	105	785	767	298
ER2 050IS	5000	2	3,3	0,6*	M4	128	850	800	316

\* Standardinställning.