

# LOGITRANS Elektrisk höglyftare EHL



## Produktfördelar:

- Patenterad teleskopcylinder
- Många användningsområden
- Energisparande motor
- Låg underhållningskostnad
- Kraftig konstruktion med hög kvalitet
- Stödben vid styrhjulen, självlåsande hjul på saxbenen och låg bygghöjd skapar optimal stabilitet

Elektrisk Höglyftare från Logitrans med en energibesparande motor för att ge fler antal lyft per laddning och på så sätt vara tidseffektiv i produktionen. Logitrans elektriska höglyftare EHL används för att hjälpa användaren att hämta pall, transportera pallen och lyfta upp den till en ergonomisk arbetshöjd för att hantera godset.

Elektriskt höglyftare EHL, är försedd med nödstopp och momentanstopp som standard och en energisnål motor för fler lyft per laddning. Höglyftaren har modern industridesign med ett ergonomiskt utformat handtag och är försedd med boggiehjul för smidig och tyst drift. Saxlyftvagnens kapacitet är 1500 kg som kan transporteras och lyftas upp till 400 mm och från 400 upp till 800 mm kan 1000 kg lyftas. Alla funktioner är centralt placerade på handtaget och nås enkelt.



Automatisk nivåreglering (extrautrustning) ger konstatnt arbetshöjd.

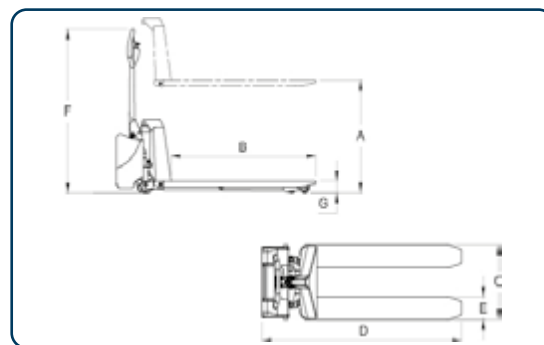

Måttskiss Höglyftare HL

Artikel nr.	Typ	Kapacitet kg	Mått A mm	Mått B mm	Mått C mm	Mått D mm	Mått E mm	Mått F mm	Mått G mm	Egenvikt kg
20290303	EHL 1004 540x700 N/nn	1500*	500	700	540	1151	163	1195	85	104
20290304	EHL 1004 540x900 N/nn	1500*	600	900	540	1351	163	1195	85	104
20290300	EHL 1004 540x1200 N/nn	1500*	800	1200	540	1651	163	1195	85	104
20290301	EHL 1004 540x1520 N/nn	1500*	800	1520	540	1971	163	1195	90	104
20290302	EHL 1004 540x2000 N/nn	1000	800	2000	540	2451	163	1195	90	104

\* Kapaciteten övergår från 1500 kg till 1000 kg vid lyfthöjden 470 mm